

1 Collegamento della batteria

Il dispositivo Presse filtrata + Gruppo di continuità SurgeArrest di APC viene venduto con la batteria scollegata. L'unità funziona solo dopo aver collegato la batteria.

NOTA: durante il collegamento della batteria possono verificarsi piccole scintille. Questa occorrenza è normale.

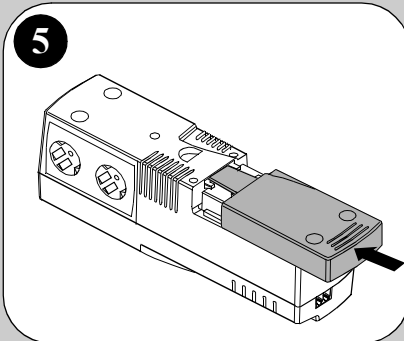
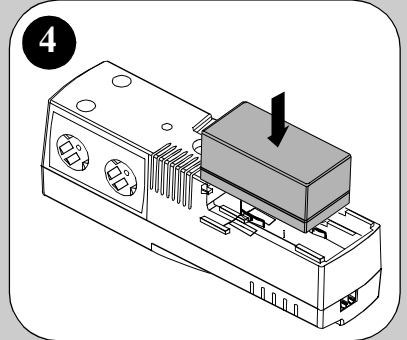
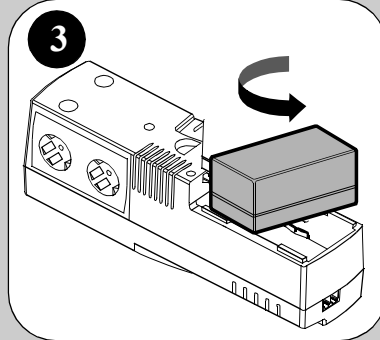
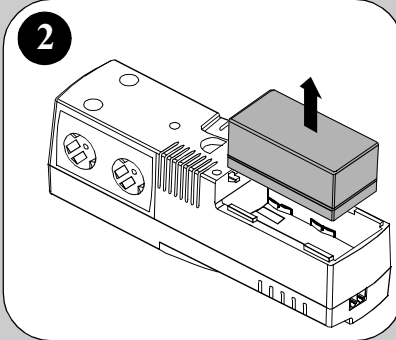
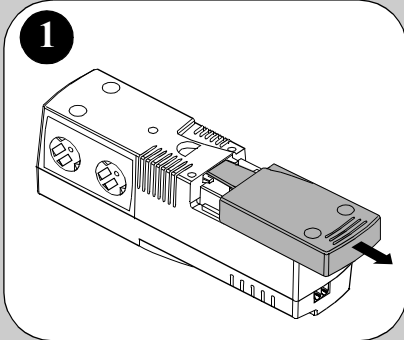

2 Collegamento dei dispositivi

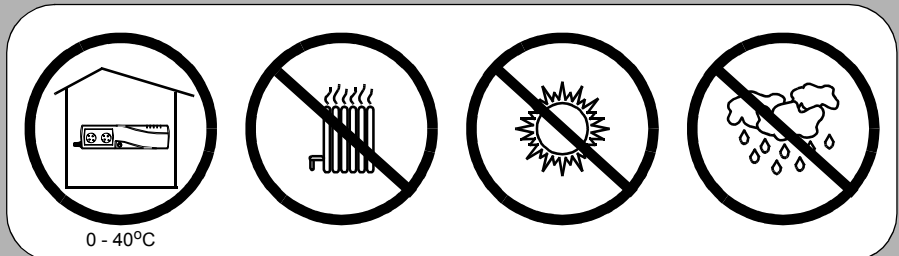

Gruppo di continuità più Presse filtrate

Queste prese vengono alimentate quando l'unità è accesa. Durante le interruzioni di energia elettrica o altri problemi di alimentazione (sottotensioni, sovratensioni), queste prese vengono alimentate dalla batteria interna per un periodo di tempo limitato. Collegare il computer e lo schermo da 17 pollici (o più piccolo) a queste due prese.

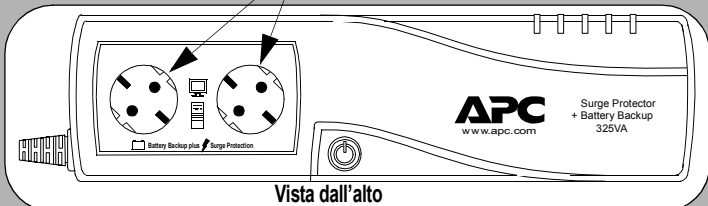

Presse filtrate

Queste prese forniscono una protezione continua dalle sovratensioni anche quando l'unità è spenta. Collegare a queste prese stampante, fax, scanner o altre periferiche che non richiedono l'alimentazione a batteria.

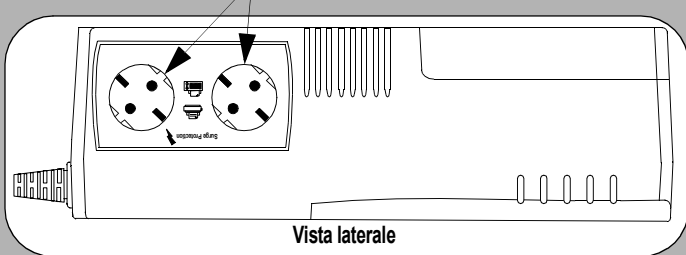

Collegamento di FAX/Modem/Telefono

Quando è collegata come indicato sotto, l'unità protegge una linea singola (a 2 fili) per fax, modem o telefono dalle sovratensioni.

Collegamento del cavo di alimentazione c.a.

Collegare il cavo di alimentazione c.a. alla presa da 230 V.

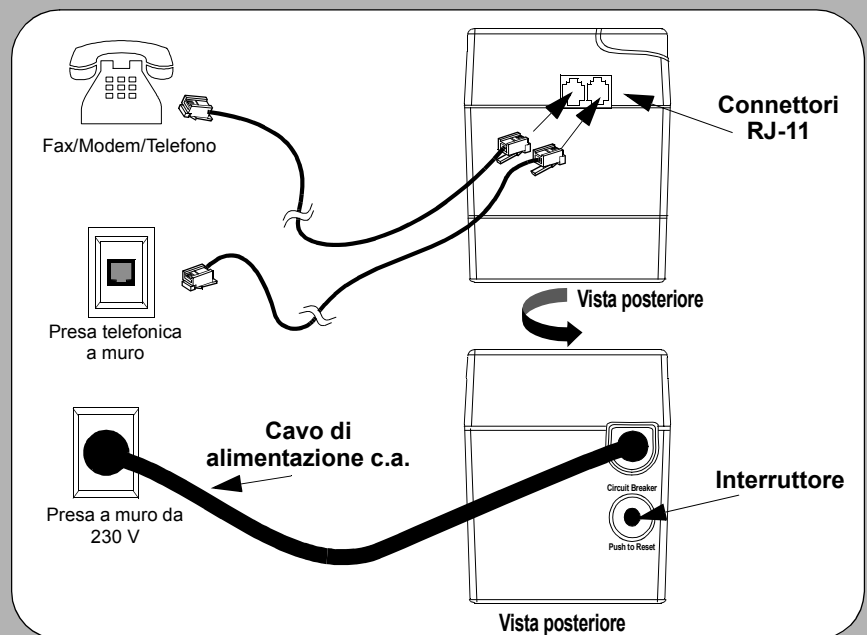

Indicatori di stato

L'unità Presse filtrata più Gruppo di continuità è dotata di indicatori di stato quali il LED di alimentazione lampeggiante e i segnali acustici. Gli indicatori di stato sono riportati qui di seguito.

Stato	Spia luminosa	Segnale acustico	L'allarme termina quando
In linea – L'unità fornisce alimentazione regolata al dispositivo.	LED di alimentazione acceso	Nessuno	N/D
A batteria – L'unità alimenta a batteria i dispositivi collegati alle prese con gruppo di continuità.	LED di alimentazione acceso (spento durante il segnale acustico)	4 segnali acustici ogni 30 secondi	L'unità ritorna allo stato "In linea" o l'unità viene spenta.
Avviso batteria scarica – L'unità alimenta a batteria e la batteria è quasi scarica. L'unità si spegne quando la batteria è completamente scarica.	LED di alimentazione lampeggiante	Segnali acustici frequenti (ad intervalli di 1 secondo)	L'unità viene spenta, ritorna allo stato "In linea" o la batteria è completamente scarica e l'unità si spegne.
Sostituzione batteria – È necessario sostituire la batteria o la batteria non è collegata.	LED di alimentazione lampeggiante	Segnale acustico continuo	L'unità viene spenta e poi riaccesa e supera il successivo test della batteria. (Questo test viene eseguito automaticamente all'accensione dell'unità e ogni 14 giorni).
Arresto per sovraccarico – Si è verificato il sovraccarico di una presa alimentata a batteria.	LED di alimentazione spento	Segnale acustico continuo	L'unità viene spenta premendo il pulsante ON/OFF.

3 Accensione

Caricare per almeno 16 ore l'unità Presse filtrata + Gruppo di continuità in modo da garantire una sufficiente durata di alimentazione a batteria. L'unità si carica quando è accesa ed è collegata all'alimentazione elettrica.

Accendere l'unità premendo il pulsante ON/OFF e accendere il dispositivo.

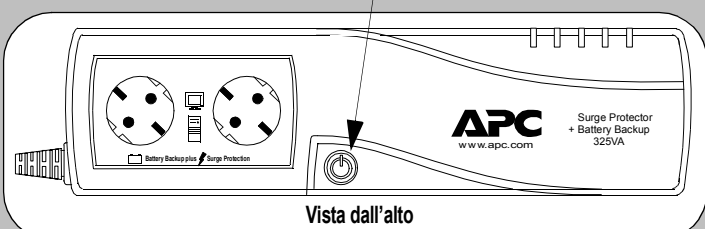

Nota: la spia del pulsante di alimentazione ON/OFF è accesa quando il pulsante si trova nella posizione ON. L'interruttore può lampeggiare per indicare il cambiamento delle condizioni di alimentazione (vedere *Indicatori di stato*).

Risoluzione dei problemi

Per i problemi che non possono essere risolti usando la tabella qui sotto, consultare il Servizio di assistenza tecnica on-line di APC o telefonare al Servizio di assistenza tecnica di APC.

Problema	Causa probabile	Soluzione
L'unità non si accende.	La batteria è scollegata. L'interruttore è scattato. Non vi è alimentazione elettrica sulla presa a muro.	Collegare la batteria (consultare Collegamento della batteria). Ridurre il numero di dispositivi collegati alle prese dell'unità Presa filtrata + Gruppo di continuità. Ripristinare l'interruttore premendo il relativo pulsante. Ridurre il numero di dispositivi collegati alle prese della "Presa filtrata". Ripristinare l'interruttore premendo il relativo pulsante. Accertarsi che la presa non abbia un fusibile bruciato, che il relativo interruttore sia inserito e che l'interruttore che comanda la presa a muro (se esistente) sia inserito.
Interruzione dell'alimentazione ai dispositivi collegati.	Il dispositivo è collegato alle prese filtrate. L'unità è stata sovraccaricata. La batteria dell'unità è scarica. Il dispositivo collegato non accetta alimentazione elettrica a forma d'onda quadra. L'unità richiede assistenza tecnica.	Accertarsi che i dispositivi che si desidera alimentare durante un'interruzione dell'energia elettrica siano collegati alle prese dell'unità "Presa filtrata + Gruppo di continuità" e NON alle prese della "Presa filtrata". Accertarsi che i dispositivi collegati alle prese dell'unità non sovraccarichino l'unità. Provare a rimuovere alcuni dispositivi e controllare se il problema persiste. L'unità può funzionare solo a batteria per un periodo di tempo limitato. L'unità si spegne quando la batteria è scarica. Lasciar caricare l'unità per 16 ore prima di continuare ad utilizzarla. La forma d'onda in uscita è adatta al collegamento di computer e relativi dispositivi. Non è adatta all'uso di dispositivi quali motori elettrici. Per ulteriori informazioni sulla risoluzione dei problemi, contattare il Servizio di assistenza tecnica di APC.
Il pulsante di alimentazione è acceso e l'unità emette quattro segnali acustici ogni 30 secondi.	L'unità fornisce alimentazione a batteria.	L'unità funziona normalmente ed è alimentata a batteria. In caso di alimentazione a batteria è necessario salvare il proprio lavoro e spegnere i dispositivi e l'unità. Una volta ripristinata la normale alimentazione elettrica, riaccendere l'unità e i dispositivi.
Il pulsante di alimentazione lampeggia una volta al secondo e l'unità emette un segnale acustico una volta al secondo.	La batteria è quasi scarica (restano solo altri 2 minuti di funzionamento)	L'unità sta per spegnersi perché la batteria è quasi scarica. Il segnale acustico viene emesso ad intervalli di un secondo per indicare che l'alimentazione a batteria può continuare per circa altri 2 minuti. Spegnerne immediatamente il computer e l'unità. Una volta ripristinata la normale alimentazione elettrica, la batteria dell'unità viene ricaricata.
Durata di alimentazione a batteria insufficiente.	La batteria non è completamente carica. La vita utile della batteria è quasi al termine.	Lasciar caricare l'unità lasciandola collegata alla presa a muro per 16 ore. La durata di alimentazione a batteria diminuisce con l'invecchiamento della batteria. Se si desidera sostituire la batteria, ordinarne una nuova sul sito www.apc.com . Le batterie invecchiano più rapidamente quando sono esposte ad una temperatura eccessiva.

Dati tecnici

Elemento	Dati tecnici
Tensione nominale	230 V c.a.
Frequenza d'ingresso consentita	47 - 53 Hz
Tensione inferiore di trasferimento (alla quale l'unità inizia a funzionare a batteria)	180 Vrms
Tensione superiore di trasferimento	266 Vrms
Capacità della batteria (2 prese)	325 VA/185 W
Corrente di protezione dalle sovratensioni (4 prese)	4 A (incluse le prese con gruppo di continuità)
Tensione (con alimentazione a batteria)	230 Vrms ± 8%
Frequenza (con alimentazione a batteria)	50 Hz ± 1 Hz
Tempo di trasferimento alla batteria	5 ms (tipico)
Protezione dalle sovratensioni per le linee telefoniche	Linea singola (a 2 fili) analogica (RJ-11C)
Filtraggio rumori EMI/RFI	Sempre attivo
Protezione dai sovraccarichi in ingresso	Interruttore resettabile (4 A)
Tipo di batteria	Sigillata, al piombo e senza manutenzione
Tempo di ricarica	da 8 a 16 ore con batteria completamente scarica (tipico)
Vita utile media	2 - 4 anni a seconda del numero di cicli di scarica e delle condizioni ambientali
Peso netto	4 kg
Dimensioni	95 mm (altezza) x 115 mm (larghezza) x 364 mm (profondità)
Temperatura di funzionamento	da 0 a 40 °C
Temperatura di magazzinaggio	da -15 a 45 °C
Umidità relativa di funzionamento	0 - 95%
Altitudine di funzionamento	da 0 a 3000 m
Approvazioni di sicurezza	CE e NEMKO-GS in base a IEC60950 e EN50091-1-1
Compatibilità elettromagnetica	EM50091-2/EN55022 Classe B

Ordine della batteria sostitutiva

Sostituire con batteria raccomandata da APC (RBC47). Le batterie sostitutive possono essere ordinate presso il sito www.apc.com o telefonando al Servizio di assistenza tecnica di APC (è necessaria una carta di credito valida). Al momento dell'ordine è necessario avere a disposizione il codice prodotto, situato sulla sua parte inferiore.

Garanzia

La garanzia standard è di due anni, dalla data di acquisto. APC di norma sostituisce l'unità originale con un'unità revisionata in fabbrica. I clienti che desiderano la restituzione dell'unità originale per motivi d'inventario o di ammortamento devono fare tale richiesta quando contattano per la prima volta il Servizio di assistenza tecnica di APC. APC spedisce l'unità di ricambio non appena avrà ricevuto l'unità difettosa o un numero di carta di credito valida. Il cliente sosterrà i costi di spedizione ad APC, e APC sosterrà i costi di spedizione dell'unità di ricambio al cliente via terra.

Contatti

Internet	http://www.apc.com
Email	http://www.apc.com/support
APC Italia	800 905 821
Resto del mondo	+1.401.789.5735
American Power Conversion	32 Fairgrounds Road West Kingston, RI 02892, U.S.A.

Sicurezza

Questa sezione contiene importanti istruzioni da seguire durante l'installazione e la manutenzione dei dispositivi APC e delle batterie. È intesa per i clienti di APC che regolano, installano, spostano o effettuano la manutenzione di dispositivi APC.

L'installazione di questo dispositivo va effettuata in un ambiente a temperatura controllata (per l'esatto intervallo di temperature consultare la sezione **Dati tecnici**), libero da contaminanti conduttivi.



Sicurezza elettrica

Per ridurre il rischio d'incendio, collegare solo ad un circuito dotato di protezione dalle sovracorrenti di 20 A max. sui circuiti derivati in conformità al National Electrical Code ANSI/NFPA.



ATTENZIONE - Protezione dalle scariche elettrostatiche

L'unità ha una sorgente interna di energia (la batteria); il circuito di uscita può essere in tensione quando l'unità non è collegata alla presa c.a. a muro.

Per scaricare i dispositivi collegabili fare quanto segue: spegnere l'unità. Scollegare l'alimentazione dell'unità. Scollegare i dispositivi dall'unità. Scollegare la batteria interna (vedere **Collegamento della batteria**).

L'unità è dotata di conduttore di messa a terra che trasporta la corrente di dispersione dai dispositivi alimentati (periferiche per computer). La corrente di dispersione totale non deve superare 3,5 mA.

Non è raccomandato l'uso dell'unità in applicazioni di sostegno delle funzioni vitali in cui il guasto dell'unità può causare ragionevolmente il guasto dell'apparecchiatura di sostegno delle funzioni vitali o influenzarne significativamente la sicurezza o l'efficienza.



AVVERTENZA - Sicurezza relativa alla batteria

- L'unità non contiene parti, tranne la batteria, sulle quali possa intervenire l'utente. Questo dispositivo causa tensioni potenzialmente pericolose. Non cercare di smontare l'unità. Le riparazioni devono essere eseguite solo da personale di assistenza qualificato.



Le batterie devono essere riciclate. Consegnare le batterie ad un adeguato centro di riciclaggio o inviarle al fornitore confezionate con il materiale d'imballaggio della nuova batteria. Per ulteriori informazioni consultare le istruzioni della nuova batteria.

- Non smaltire le batterie nel fuoco. Le batterie possono esplodere.
- Non aprire né rompere le batterie perché contengono un elettrolita tossico e pericoloso per la pelle e gli occhi.
- Per evitare lesioni alle persone causate dall'energia immagazzinata, quando si sostituiscono le batterie, rimuovere gli orologi da polso e gli anelli. Usare strumenti con impugnatura isolante.
- Sostituire con batterie dello stesso numero di parte e dello stesso tipo di quelle installate nell'unità originale.

Sostituzione e riciclaggio delle batterie

- Per informazioni sulla sostituzione dei kit batteria e sul riciclaggio delle batterie, rivolgersi al rivenditore.

Assistenza tecnica

NON RESTITUIRE l'unità al rivenditore per nessun motivo.

- Per risolvere i problemi più comuni, consultare la sezione **Risoluzione dei problemi**.
- Verificare che la batteria sia collegata (vedere Collegamento della batteria) e che l'interruttore non sia scattato (vedere la sezione **Risoluzione dei problemi**).

Per ulteriori informazioni o se il problema persiste, contattare APC mediante il sito Internet o telefonando ad uno dei numeri elencati di seguito.

- Prima di contattare APC, avere a disposizione la data di acquisto, il codice prodotto e il numero di serie (sulla parte inferiore dell'unità).

- Prepararsi a risolvere il problema per telefono con un rappresentante del Servizio di assistenza tecnica. Se il problema persiste, il rappresentante fornirà un numero di autorizzazione alla restituzione del prodotto (numero RMA) e un indirizzo per la spedizione.

Imballare l'unità nella confezione originale. Se la confezione originale non è disponibile, chiederne una nuova al Servizio di assistenza tecnica. Per evitare danni durante il trasporto, imballare adeguatamente l'unità. Per l'imballaggio non usare mai sfere di polistirolo espanso. I danni subiti durante la spedizione non sono coperti dalla garanzia (si raccomanda di assicurare il pacco per l'intero valore della merce).

- Scrivere il numero RMA sull'esterno del pacco.

- Spedire l'unità con posta assicurata all'indirizzo fornito dal Servizio di assistenza tecnica APC.